

GUIDE RETOURNEUR

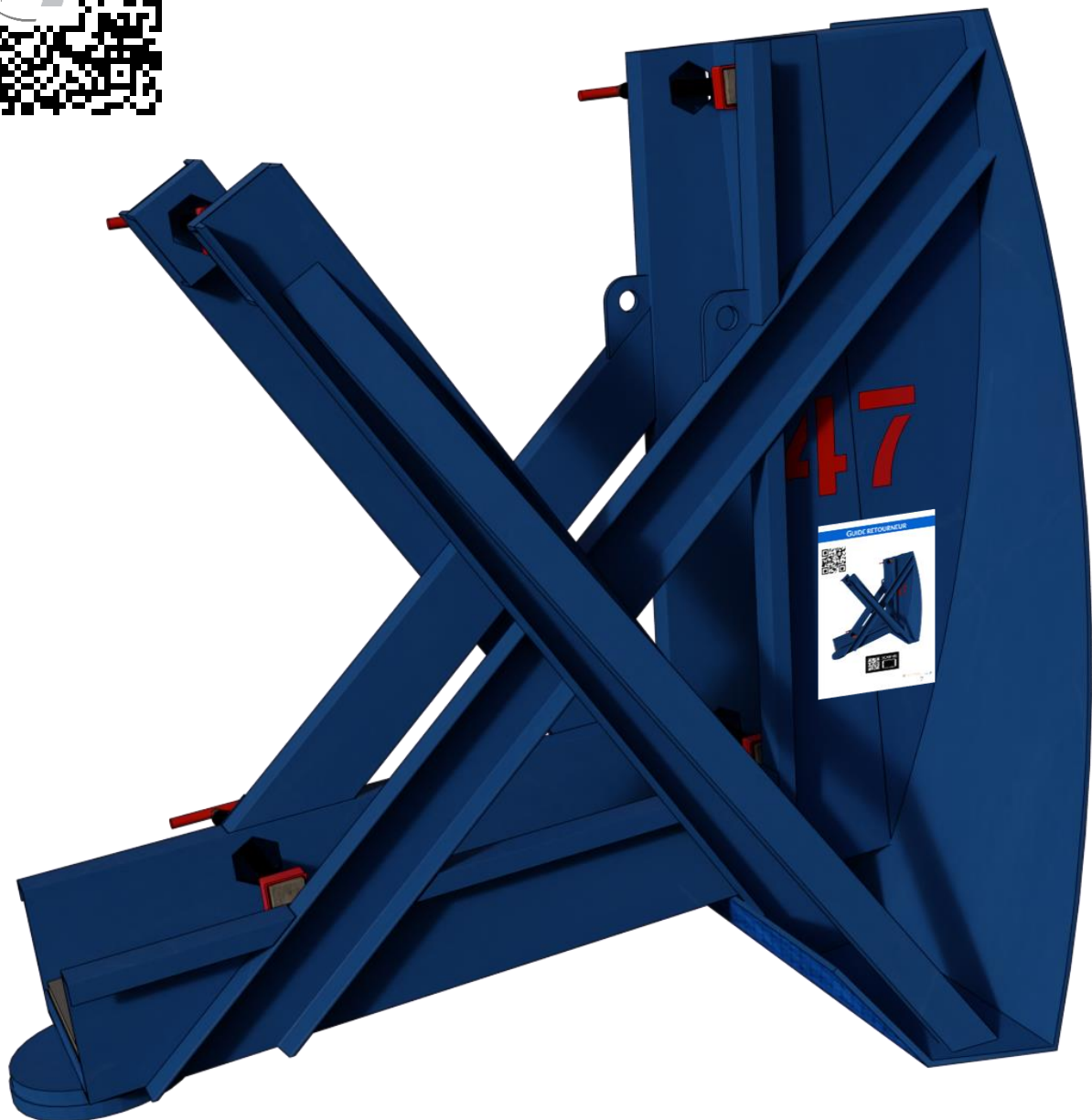

Les éléments composants le retourneur

Levage

- Possède 2 points de levage à vide qui permettent aussi le réarmement du retourneur.



Identification

- Numéro de retourneur unique.
- Suivi précis du matériel.

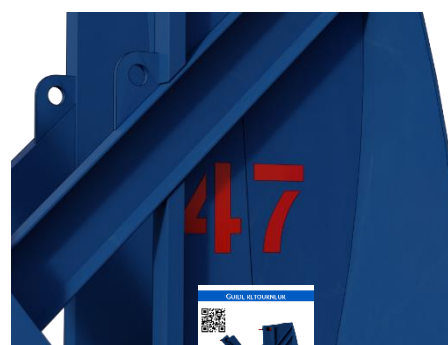

Maintien

- 4 vis de calage pour guider le prémur lors de la rotation.
- Vis réglables pour s'adapter à toutes épaisseurs de prémurs.
- Les vis sont munies d'un patin en bois pour éviter de laisser des traces sur le prémur.

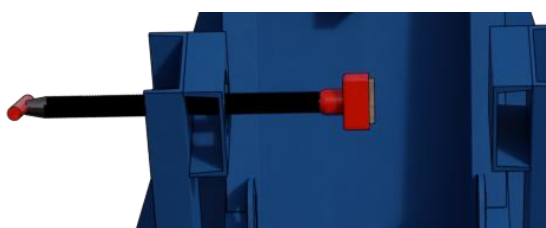

- Berceau d'accueil équipé de planche de bois pour ne pas abîmer le prémur lors de la manipulation.

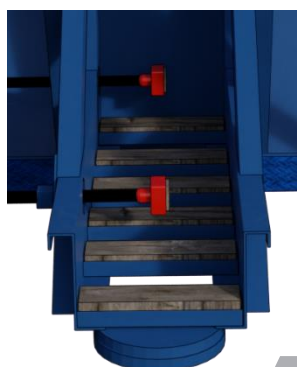

Stabilité

- Placer une cale bois monobloc carrée ou de $L > h$ sous le prémur avant de le retourner.

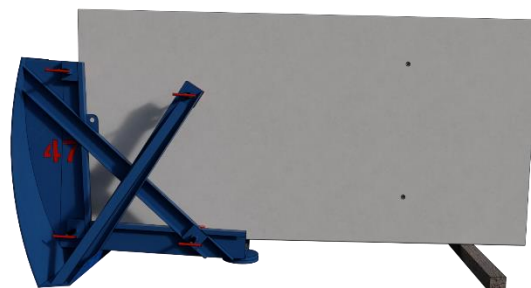

- Contrepoids intégré pour faciliter la remise en position initiale.

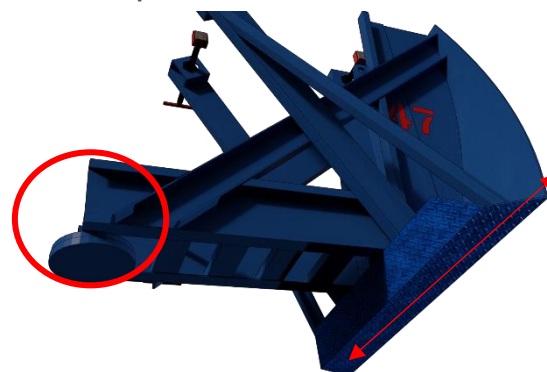

- Grande emprise sur le sol grâce à sa largeur d'embase.

La zone de retournement

Positionner de préférence le retourneur pour que le prémur soit parallèle à l'axe de levage (flèche de la grue ou mat de la grue mobile).

Délimiter et baliser une zone de sécurité en cercle autour du retourneur dont le rayon est égal à la taille du prémur à retourner en y ajoutant 2 m de sécurité.

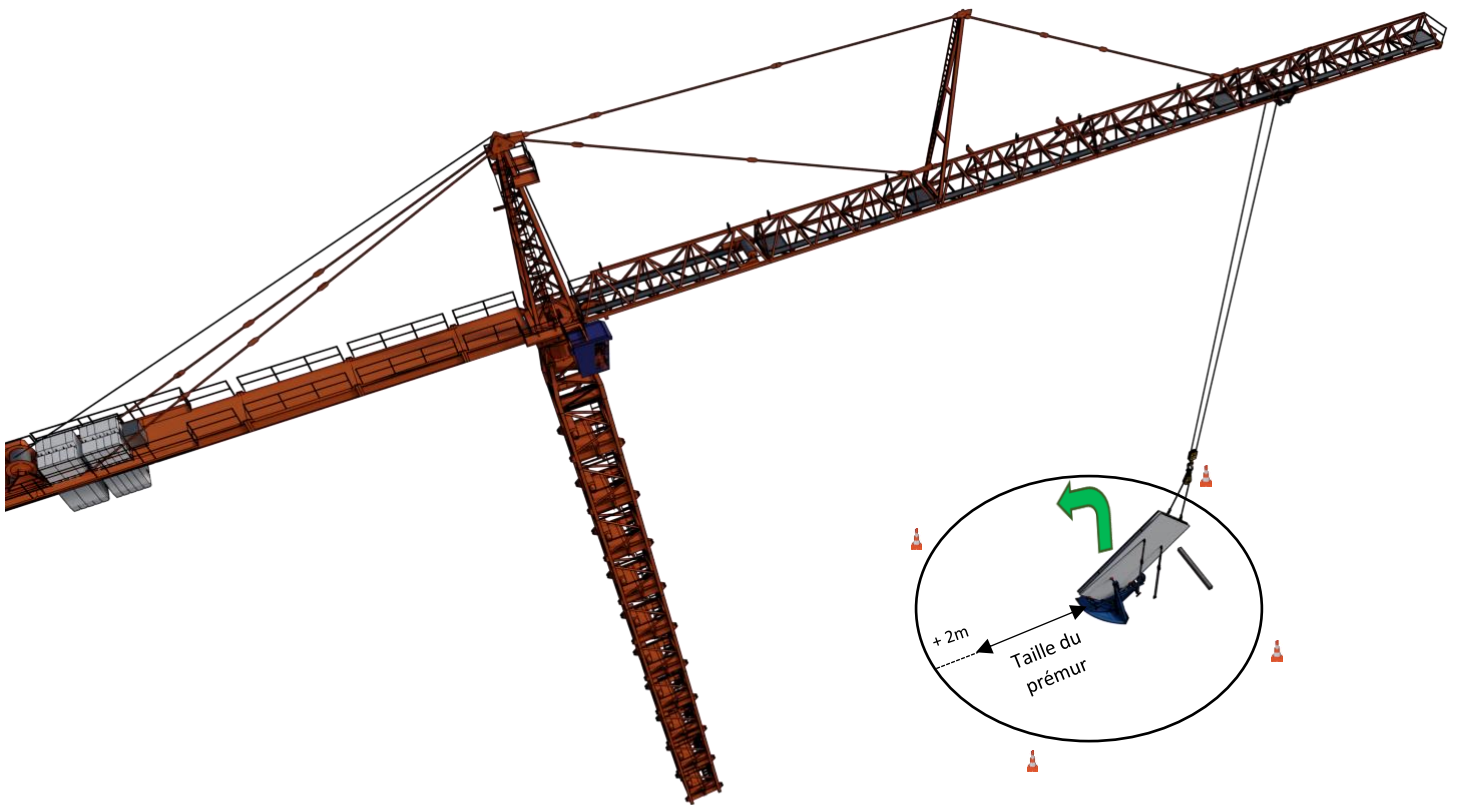

La zone de retournement doit présenter un dévers de 5 cm maximum.



Le retournement doit s'effectuer sur une surface plane et stabilisée de type PF2.

La sortie des prémurs de l'ETS

Pour sortir un prémur d'un ETS, il faut le faire en respectant la consigne suivante en fonction de son nombre de crochets de levage.

- Levage par 2 crochets : sortie de l'ETS à l'aide de l'accessoire présent sur le prémur (Câblettes ou élingues textiles) repris sur les élingues de grue.

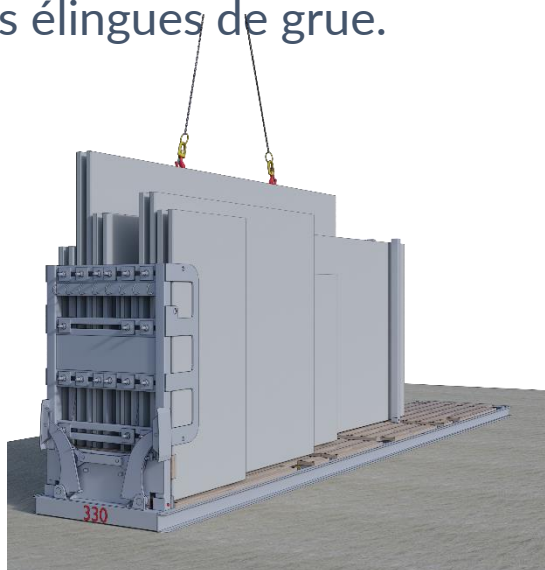

- Levage par 4 crochets : sortie de l'ETS obligatoirement à l'aide de 2 poulies reprises sur les élingues de grue.

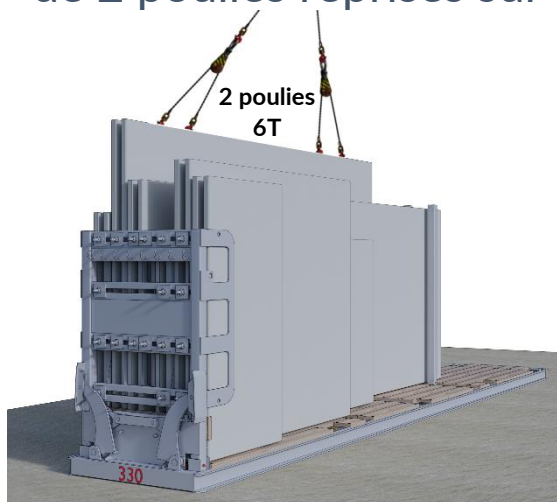

Les élingues à poulies 6 et 12T peuvent être vendues par A2C Préfa.

ID concrete
Ensemble, bâtissons un avenir durable

A2C
préfa
by

La préparation du retournement



Il est impératif de placer une cale bois monobloc et stable sous la tête du prémur à retourner.

Serrer les vis sans les verrouiller.

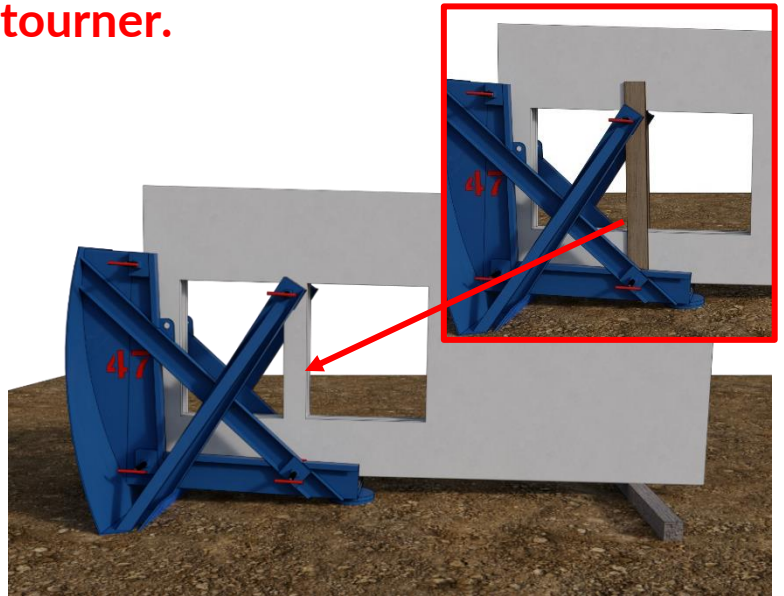
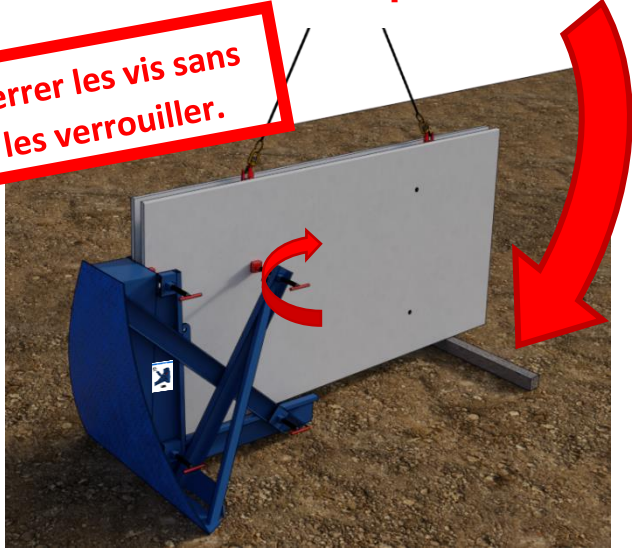

1°) Desserrer les vis de guidage afin de pouvoir présenter le prémur dans le retourneur, puis resserrer les vis.

2°) En cas de présence d'une réservation lors du retournement appuyez-vous sur la jambe de force en béton.



Mettre un bastaing si la jambe de



3°) Préconisation de pose des étais tirant / poussant sans les serrer.



4°) Possibilité de placer les armatures de liaison et les attacher.



Privilégiez un accès en sécurité !

Le retournement

Exemple 2 points de levage

Poulie
12T

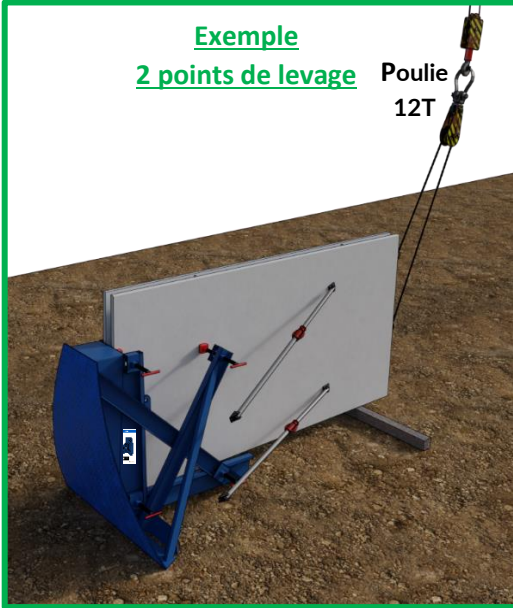

4 points de levage

Poulie
12T
+
2 poulies
6T

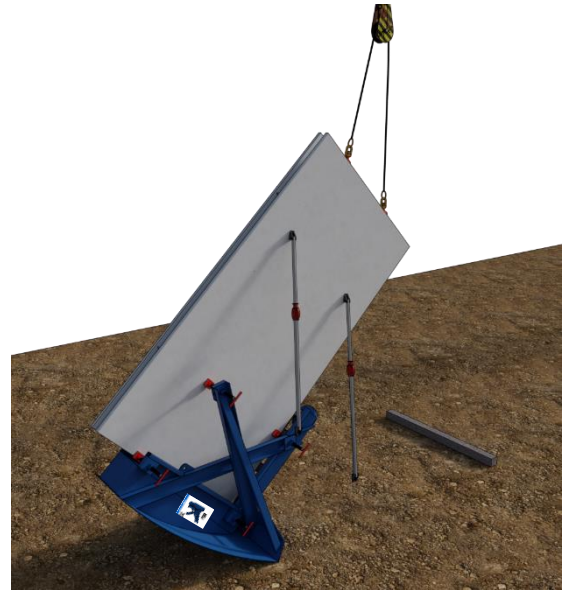
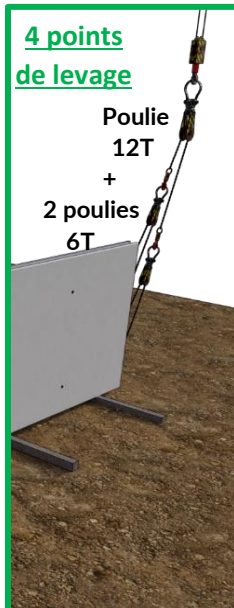

1°) Placer les élingues à poulies sur les crochets de retournement.

2°) Débuter le retournement en augmentant progressivement la charge et en maintenant la tension dans les élingues, tout en guidant le grutier.

 **Les élingues à poulies 6 et 12T sont obligatoires et peuvent être vendues par A2C Préfa.**

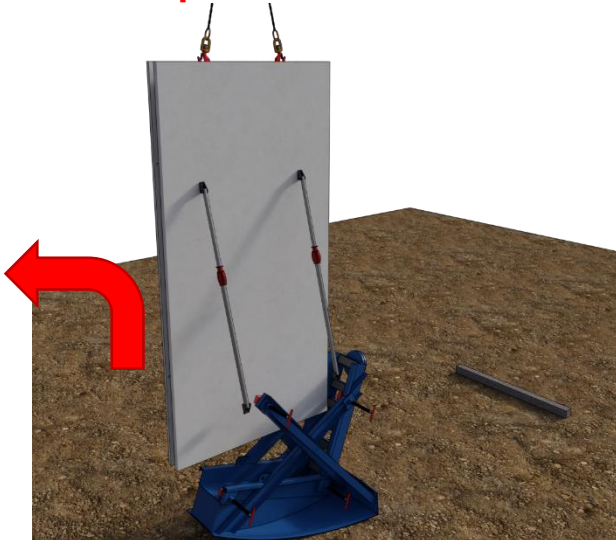

3°) Quand le prémur se trouve en position verticale, garder la tension de levage avec la grue pour dégager le mur du retourneur en desserrant les vis de serrage.

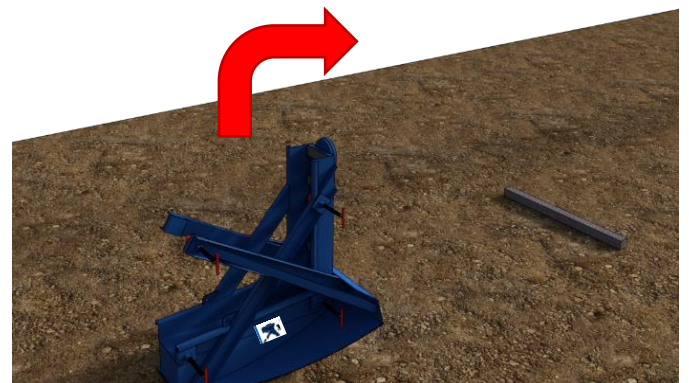

4°) Replacer le retourneur en position initiale pour effectuer un nouveau retournement.

Les interdictions

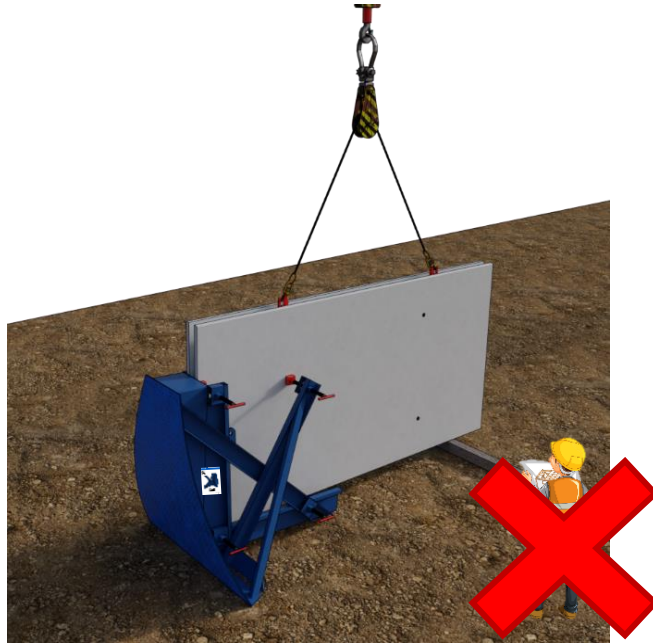

Personne ne doit être à proximité du prémur à retourner lors de la manipulation.

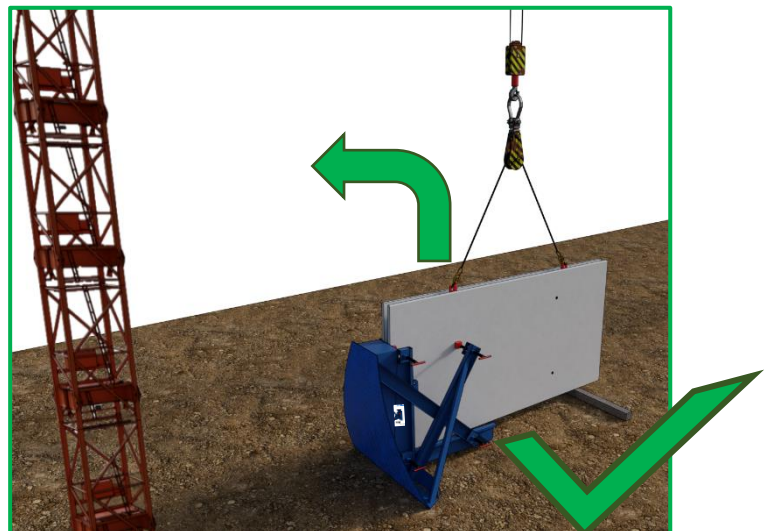
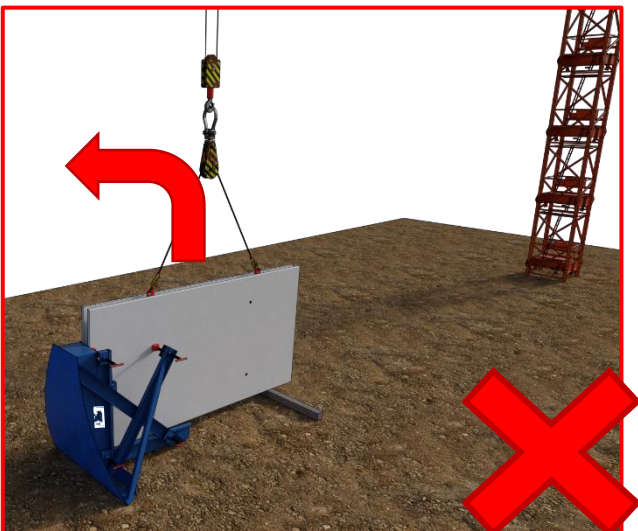

Retourner le prémur en direction du fut de la grue.

La manutention et l'évacuation du retourneur

Manutention par les crochets de levage à vide ou par fourche d'un engin de chantier.

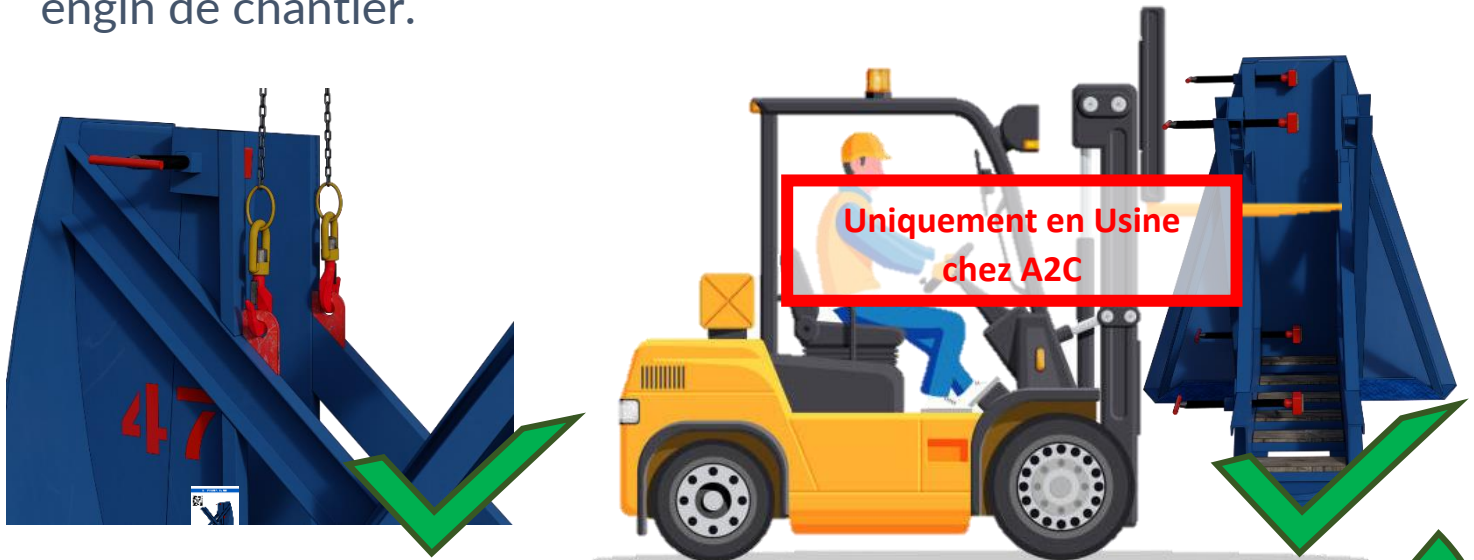

Pour l'évacuation, le retourneur doit être placé sur le col de cygne de nos camions.



ID concrete
Ensemble, bâtissons un avenir durable



Règles de retournement

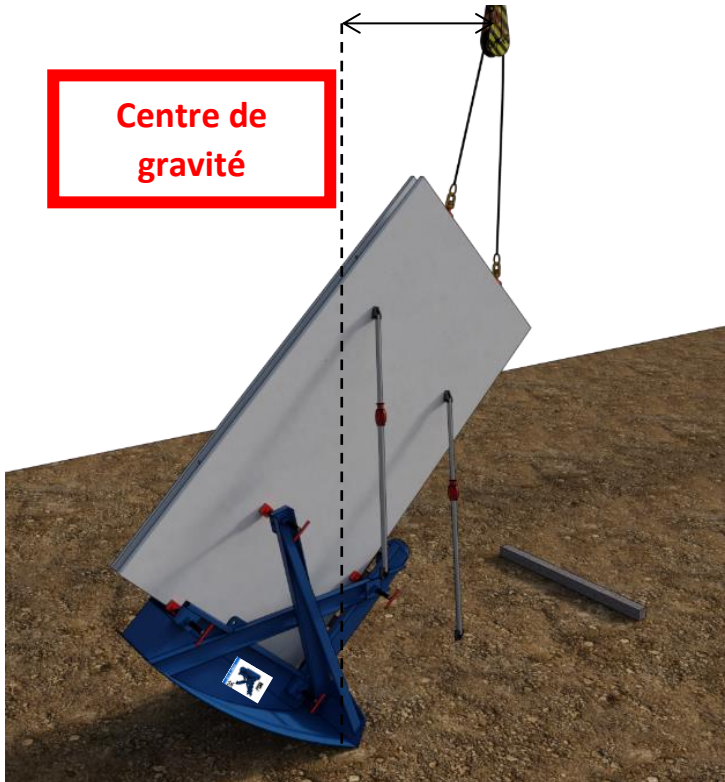

Lors de l'opération de retournement, le chariot de la grue doit en aucun cas dépasser le Centre de Gravité de l'élément afin d'éviter une manœuvre "en renard". Notion d'accompagnement de la charge lors du basculement.

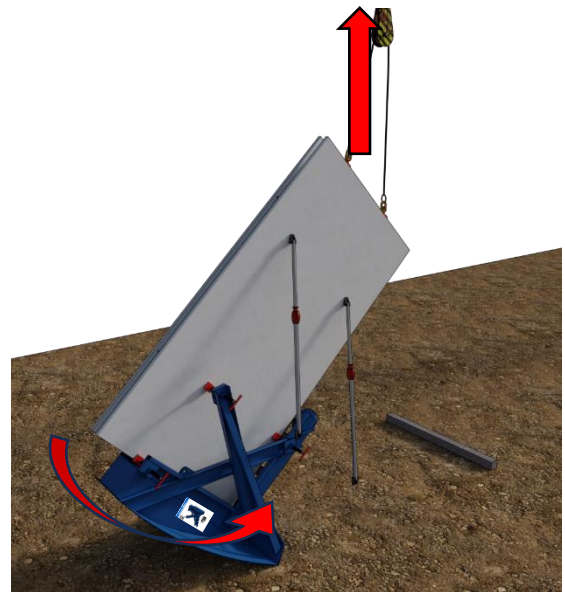

Documents de référence :

- **QUALIPREMUR** – GUIDE DES BONNES PRATIQUES. PRÉMUR. FÉDÉRATION DE L'INDUSTRIE DU BÉTON. DP123
- **Mémento de l'élingueur** (INRS - ED6178)

A 75° la grue doit reprendre pratiquement la pleine charge du voile – le retourneur doit se déplacer sous le voile pour reprendre l'effet d'inertie du basculement.

Innovons pour un futur décarboné

