

# GUIDE BOX

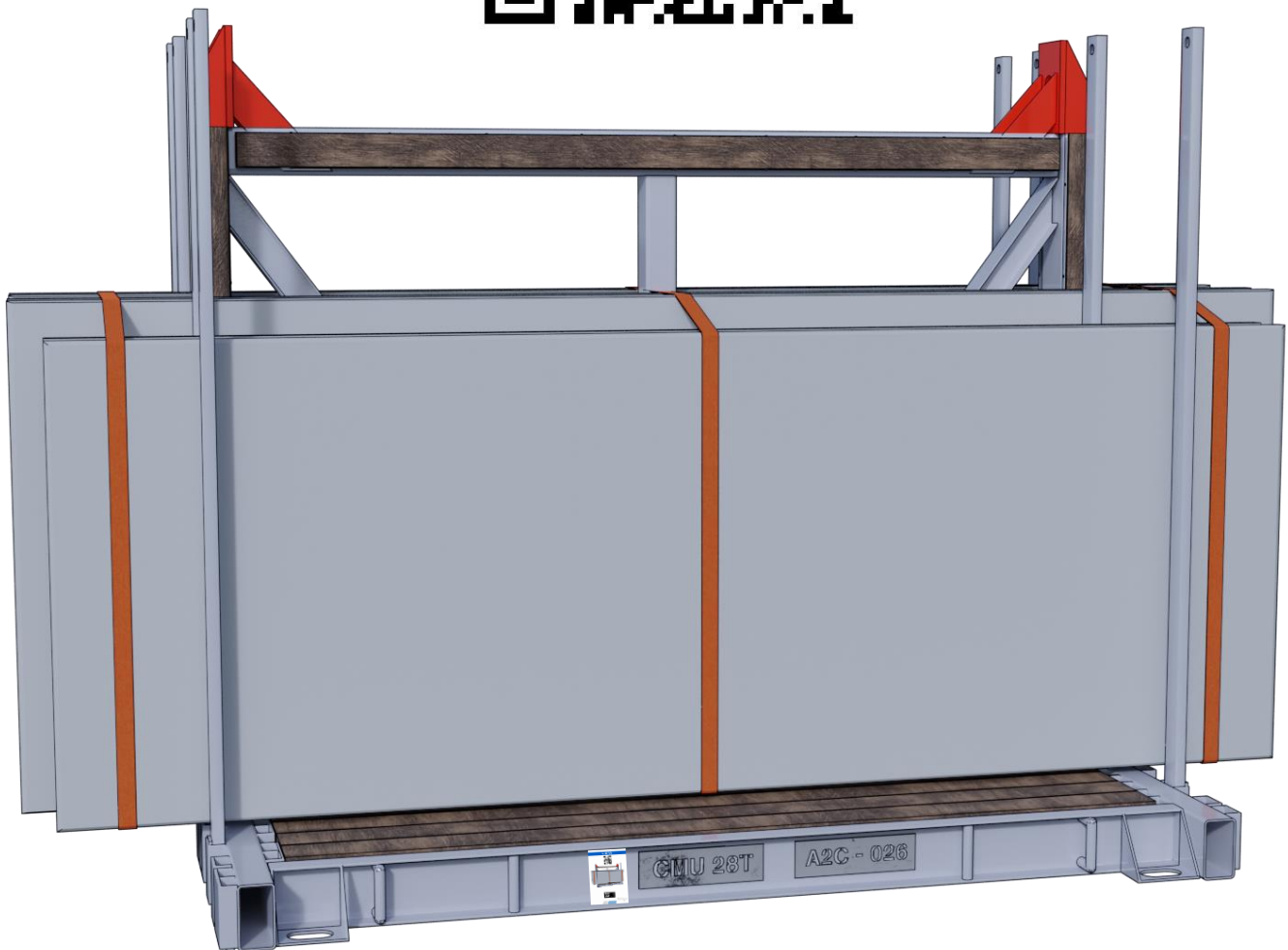

**ID concrete**  
Ensemble, bâtissons un avenir durable



## Les éléments composants le box

### Levage

- Possède 2 points de levage qui sont les seuls et unique point permettant de lever le box à vide comme à plein.

A2C peut fournir à ses clients des manilles de levage adaptées.

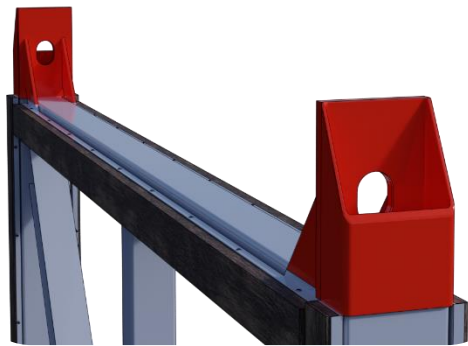

### Transport

- Platelage en bois pour avoir une bonne adhérence. Réduit le coefficient glissement des murs.
- Evite les interstices dans le box vide. (Pas de risque de chute)



- Longueur maximum d'un prémur = 12,36 m
- Hauteur maximum d'un prémur = 2,80 m

### Identification

- Numéro de box unique.
- Suivi précis du matériel.

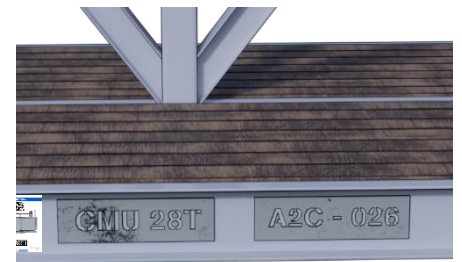

### Maintien

- Les prémurs sont maintenus par 2 poteaux de maintien qui sont placés côté extérieur du box. Ces poteaux sont positionnés dans des sabots présent sur le box afin d'ajuster leurs positions selon l'épaisseur des prémurs.



- Sangles de fagotage placées en usine pour solidariser l'ensemble du chargement de prémur empêchant tout déversement.

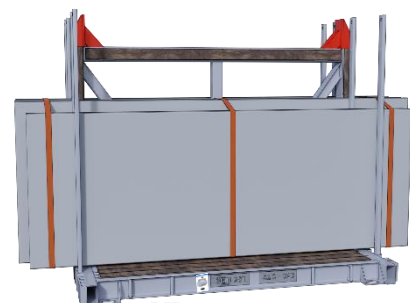

## La zone de stockage sur chantier

La zone de stockage des box sur chantier doit respecter certaines contraintes, afin de pouvoir garantir un stockage en toute sécurité.

L'encombrement au sol d'un box correspond à un rectangle :

Largeur : 2,5 m

Longueur : 3 m + longueur de dépassement des prémurs



Le levage d'un box plein doit être effectué par un appareil et des accessoires de levage adaptés.

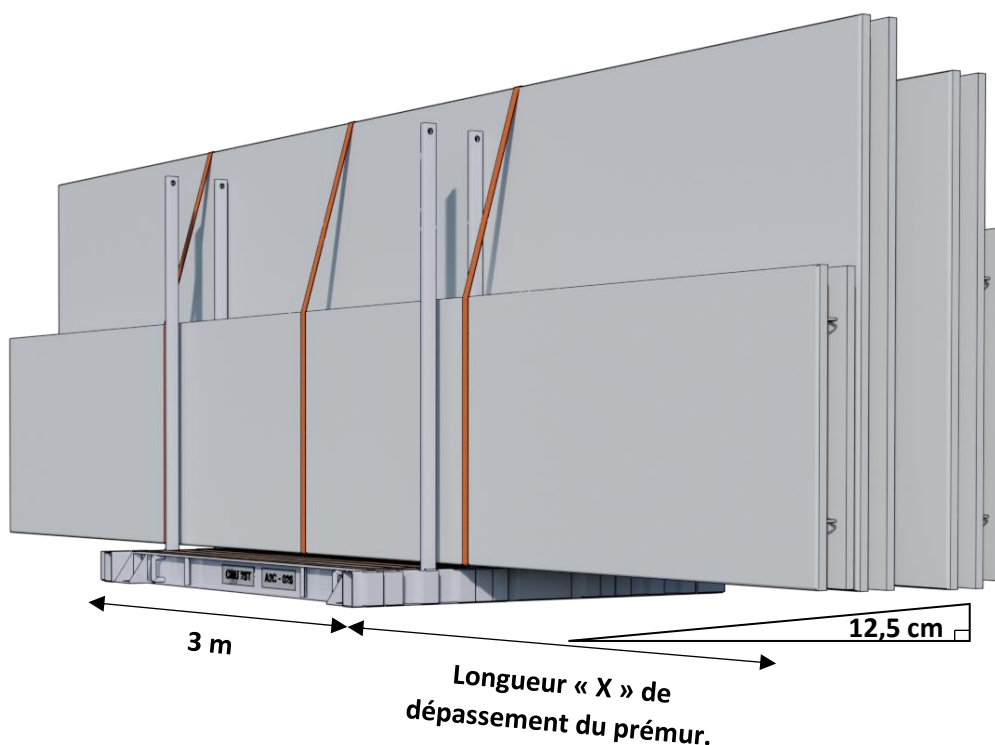

La zone de stockage doit présenter un dévers inférieur à 12,5 cm.



Les box doivent être déposés sur un sol stabilisé :  
Plateforme PF2

## Le déchargement des box



1°) Décrocher les sangles de fagotage afin de libérer les prémurs.

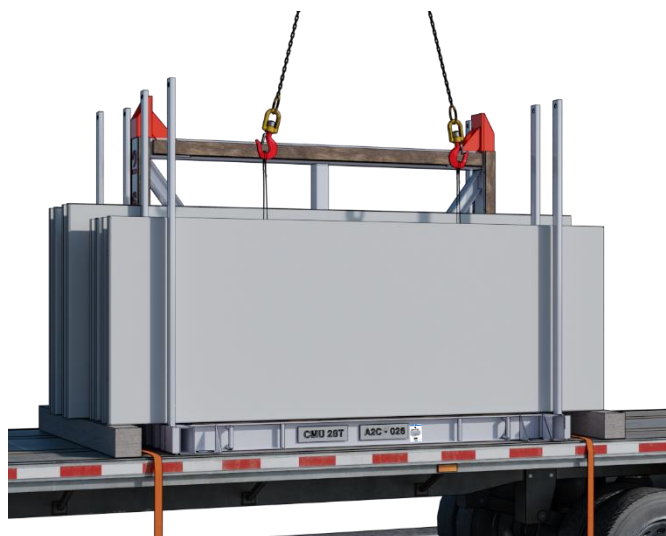

2°) Accrocher le prémur à l'appareil de levage.

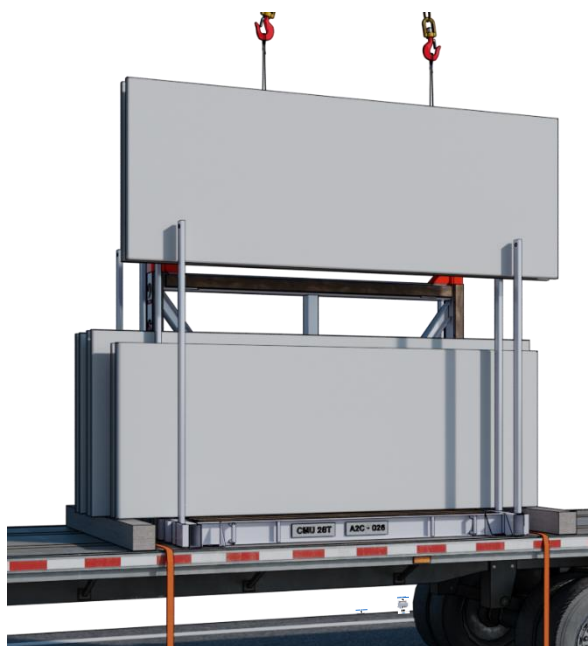

3°) Retirer le prémur du box en partant de l'extérieur du box et en alternant de gauche à droite pour éviter tout risque de basculement.

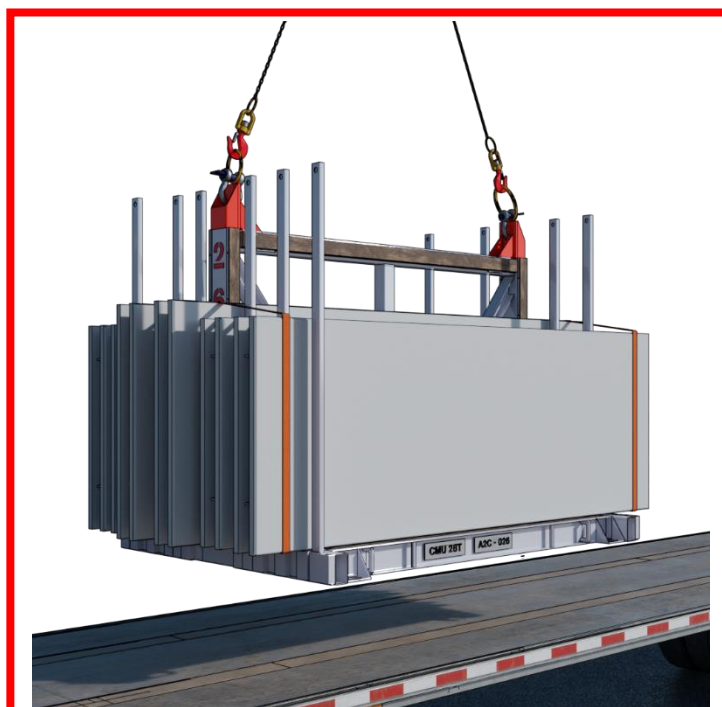

4°) Seuls les boxs pleins (sanglés par A2C) ou vides peuvent être manutentionnés



**Des manilles de levage 17T peuvent être fournies par A2C.**

**ID concrete**  
Ensemble, bâtissons un avenir durable

**A2C**  
préfabriqué  
by

## Règles de levage d'un box à plein

Pour effectuer le levage d'un box plein, il faut respecter les consignes suivantes :

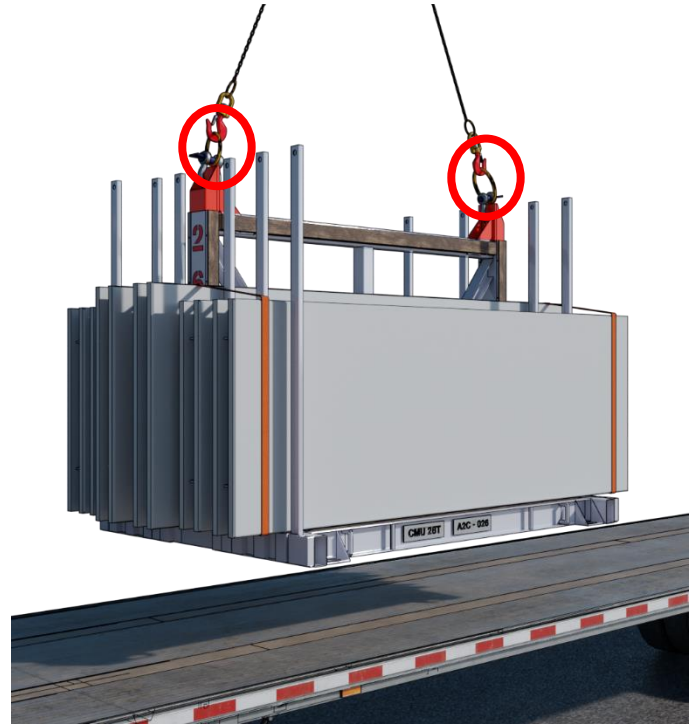
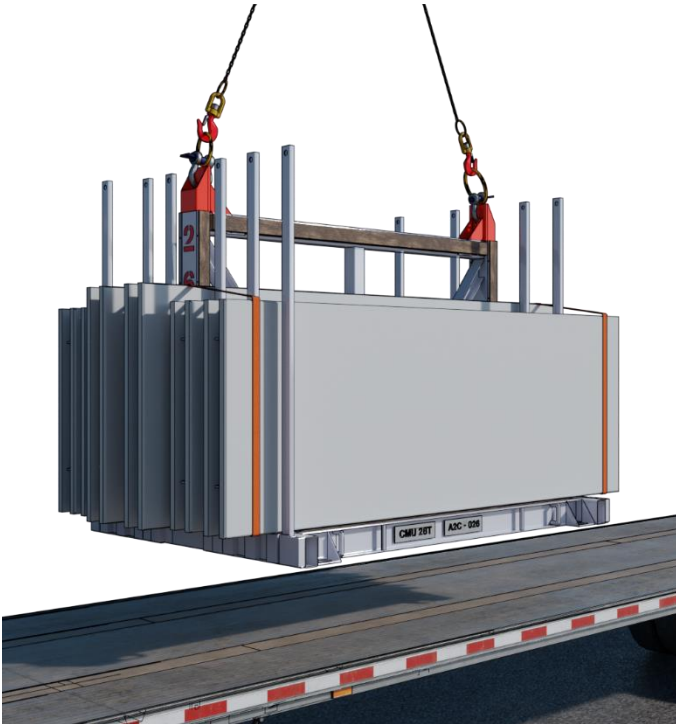

1°) Le levage d'un box à plein doit se faire avec tous ses prémurs pour éviter tout risque de déséquilibre.

 **Les box sont équilibrés en usine pour limiter au maximum les écarts de poids.**

2°) Utiliser des accessoires de levage adaptés au poids du box.

 **Des manilles de levage 17T peuvent être fournies par A2C et sont consignées.**

3°) Le box doit être sanglé d'usine.

 **La manutention d'un box partiellement plein est strictement interdit.**

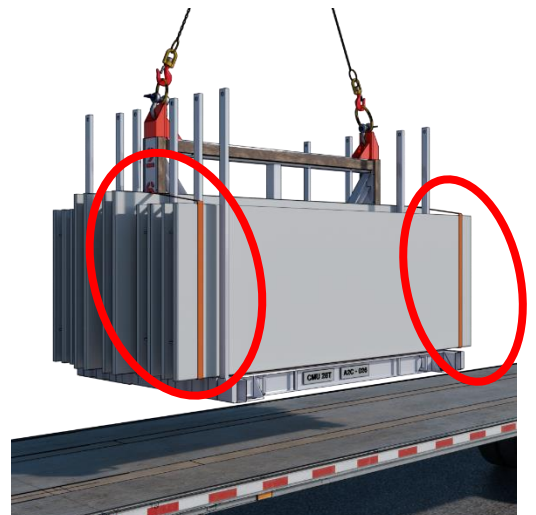



## Transfert sur un box d'attente

Pour effectuer un transfert de box il faut respecter les règles suivantes :

- Le box de réception doit être positionné sur un sol stable. Veuillez respecter les indications de la rubrique : « La zone de stockage sur chantier ».



- Chaque prémur déposé devra être calé par 2 poteaux placés côté extérieur du box.
- Centrer les prémurs sur le box afin d'avoir des dépassements égaux de chaque côté.
- Placer les prémurs de l'intérieur vers l'extérieur par rapport à l'ordre de retrait, pour que les prémurs centraux soient les derniers à être retirés.

## Chargement et Déchargement du Box

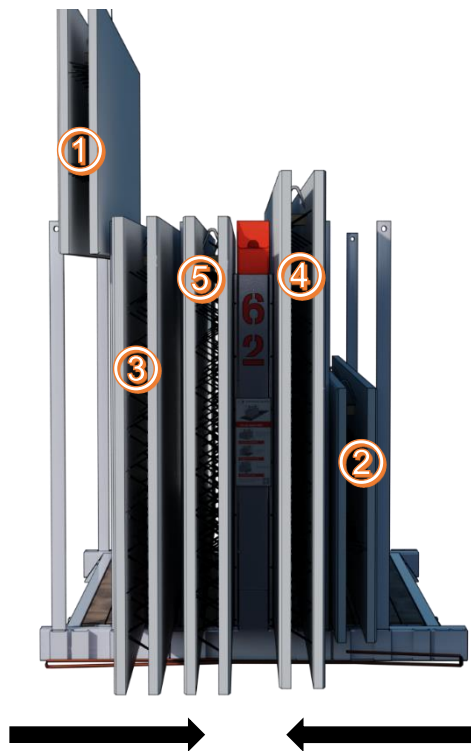

### Déchargement

Décharger en alternance les Prémurs A2C d'un côté et de l'autre en partant de l'extérieur vers l'intérieur.

Respecter l'ordre indiqué (1 à 5)



### Chargement

Charger en alternance les Prémurs A2C d'un côté et de l'autre en partant de l'intérieur vers l'extérieur (sens inverse du déchargement)

Respecter l'ordre indiqué (1 à 6)

## Les interdictions

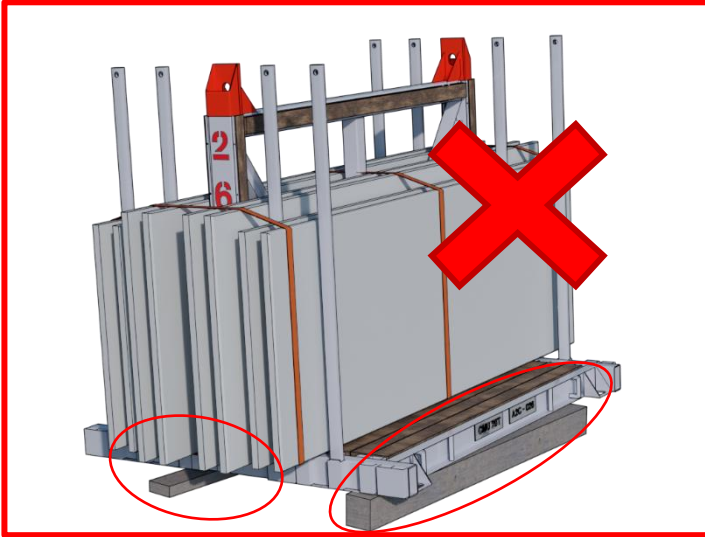

Interdiction de caler le box pour compenser un devers.

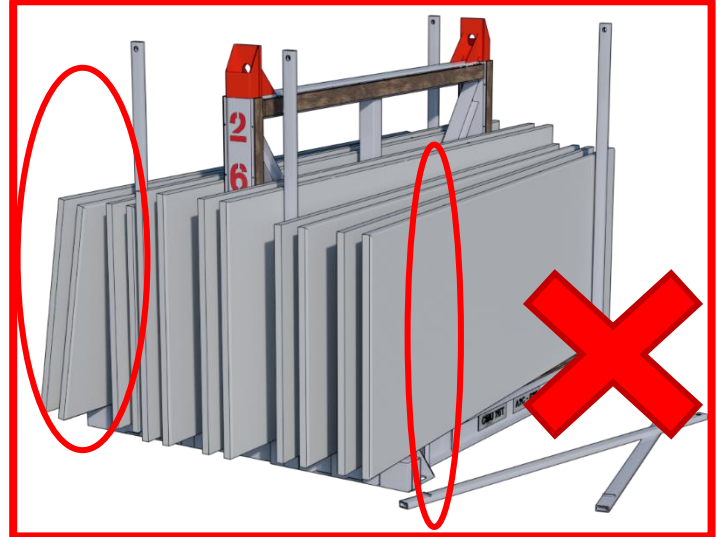

Interdiction de retirer un poteau avant de retirer un prémur.

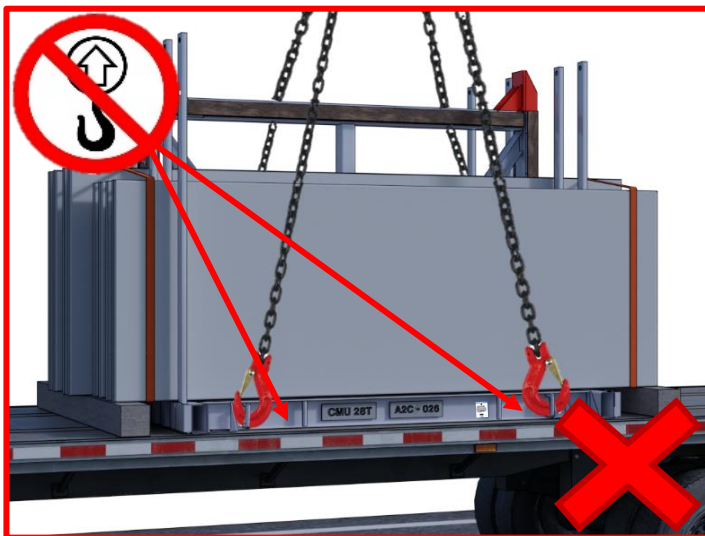

Interdiction de lever le box à vide ou à plein en se fixant sur les accroches inférieures.



Ne pas laisser un Prémur A2C seul en rive de Box.



## La manutention et l'évacuation du box

Manutention à vide par les crochets de levage et manilles, des sangles textiles ou par fourche d'un engin de chantier.



Pour l'évacuation, le box doit être placé sur le plateau de nos camions avec les sangles et les manilles consignées et les poteaux remis dans leurs logements.

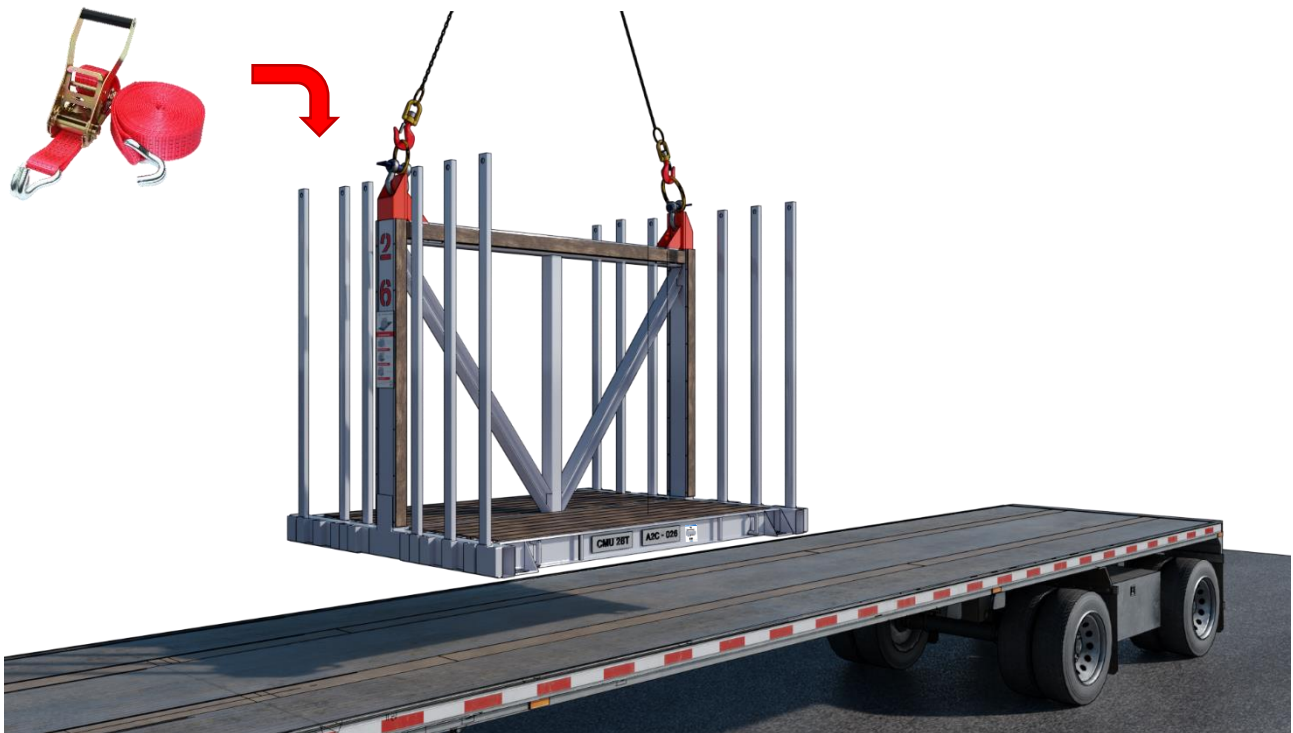

# Innovons pour un futur décarboné

